

VALORIZZIAMO IL SERRAMENTO



TRANSIT

SOGLIA ANTIBARRIERE



Perchè fermarsi sulla soglia?

SOGLIA TRANSIT LIGHT

TRANSIT



Transit Light non è una semplice soglia, ma un sistema completo di binario e guarnizione ricco di qualità, per rispondere alle nuove esigenze che le normative, la praticità d'uso e l'estetica impongono oggi ad un componente fondamentale nella costruzione di un buon serramento.

Soglia Transit Light di Maico.

TRANSIT



Ingombro minimo

Per diversi gruppi di persone, anche una soglia di una porta può rappresentare un problema. Bambini, anziani o portatori di handicap devono confrontarsi continuamente con barriere sia in spazi pubblici che privati.

La soglia Transit Light risponde a questo tipo di esigenza, rendendo i serramenti di case o edifici comuni praticabili ed accessibili a tutti.

Un dislivello di solo 22,5 mm rende la soglia conforme alle legge 236 che disciplina l'edilizia secondo i più moderni principi contro le barriere architettoniche.

Sicurezza

La sicurezza diventa fondamentale proprio su portefinestre. La soglia Transit Light permette l'alloggiamento ed il fissaggio di scontri per nottolini antieffrazione.

Ogni lato del serramento avrà quindi la possibilità di adottare soluzioni di sicurezza, secondo le più diverse esigenze della committenza.



Isolamento

Le soglie, elemento di unione fra interno ed esterno, devono garantire la massima tenuta agli agenti atmosferici.

Il sistema Transit Light con una guarnizione sulla soglia ed una speciale guarnizione a 5 labbra sull'anta, ostacola in maniera efficace la penetrazione dell'acqua.

Sul piano esterno al serramento, l'isolamento a pavimento è doppiamente garantito dal silicone e dal nastro Illmod.

Le poche gocce che si raccolgono all'interno del profilo defluiscono grazie al piano inclinato della camera ed ai fori per lo scarico acqua (ogni 30 cm).



Facilità di montaggio

Il tappo di testa evita lavorazioni o profilature aggiuntive sul montante e, con nastro di tenuta premontato, lo isola da una possibile umidità di risalita. Il sigillante Terostat protegge le sezioni di testa.

Fra battente e pavimento, la misura di 8,5 mm permette la posa successiva di parquet o moquette, oppure di compensare eventuali imperfezioni del pavimento stesso.



Vista da esterno



Vista da interno.

Versioni

La soglia Transit Light è disponibile in due versioni, con e senza taglio termico, ed in due misure, 58 e 68 mm, in colore argento.

- **Ottima tenuta termica ed acustica**
- **Adatta per portefinestre e porte d'ingresso ad uno o due battenti.**
- **Compatibile con sistemi ad anta e ad anta/ribalta ed antieffrazione.**

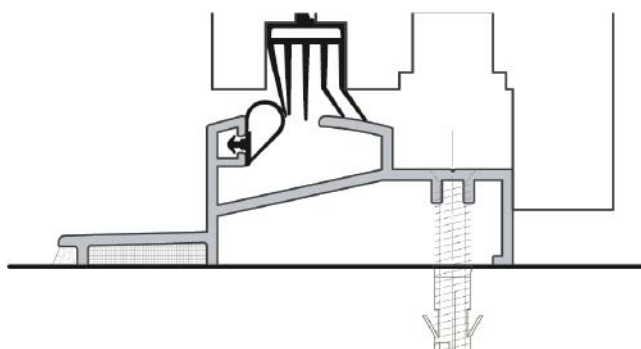

Versione standard

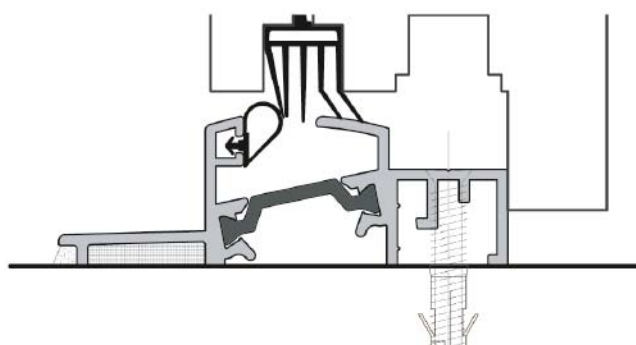

Versione con taglio termico



MAICO SRL
ZONA ARTIGIANALE, 15
I-39015 S. LEONARDO (BZ)
TEL +39 0473 65 12 00
FAX +39 0473 65 13 00
info@maico.com
www.maico.com

**MAYER & CO
BESCHLÄGE GMBH**
maco@maco.at
AUSTRIA

**MACO-BESCHLÄGE
GESELLSCHAFT MBH**
d-maco@maco.de
GERMANIA

MAICO SRL
maico@maico.com
ITALIA

**MACO DOOR & WINDOW
HARDWARE LTD**
maco@macouk.net
GRAN BRETAGNA

MACO-BESCHLÄGE B.V.
info@maco-nl.nl
PAESI BASSI

**MACO HARDWARE
(TIANJIN) CO., LTD.**
j.zhang@maco.at
CINA

MACO-POLSKA
maco@maco.at
POLONIA



LE AZIENDE DEL GRUPPO MACO